

GSI 72 mit Motor	EDV-Nr.
EXL 600	G1010
WL 725	G1025
AWL 950	G1030
DL 725	G1033
Umluft 440	G1043

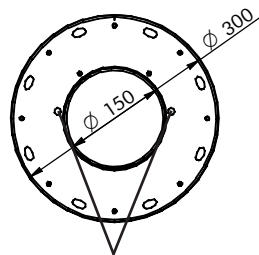
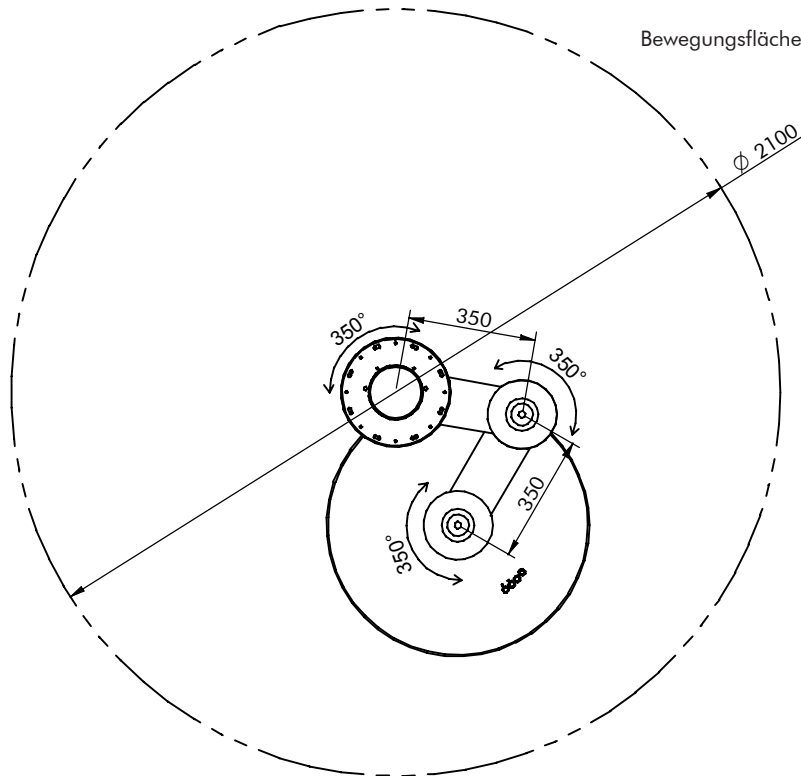

Netz- und Motorkabelaustritt

- Dunstabzug mit einer Bewegungsfläche von \varnothing 2100 mm
- Bedienungsfreundliche Schalter im Haubenkörper
- Dunstabzug mit zwei Schwenkarmen
- mit 4 herausnehmbare Segmentfilter
- Bei Bestellung Geräterhöhe angeben
- Maximale Geräterhöhe:

bei Abluft	1370 mm
bei Umluft	1370 mm
- Minimale Geräterhöhe:

bei Abluft	710 mm
bei Umluft	840 mm
- Ablufführung nach oben
- Abluftanschluß \varnothing 150 mm
- Abluft seitlich nicht möglich
- Umluftsystem mit internem Lüfter 440
- Umluftaustritt umlaufend im Kamin
- Nur in Edelstahl lieferbar

Zubehör:

- Rückstauklappe 150 zum Rohreinschub
- Zuluftmotor ZL 165*
- Fensterkontaktschalter*
- Lüftermontagerohr LMR 150

* Nachträgliche Verwendung bei internem Motor nicht möglich

Technische Daten

Netzanschluß: 230 V/50 Hz

Lüfter:

Extern:	EXL 600, 185 W
Wand:	WL 725, 185 W
Außenwand:	AWL 950, 135 W
Dach:	DL 725, 185 W
Umluft	Intern 440, 53 W

Licht:

1 x 75 W, 230 V Halogen-Reflektorl. PAR30

Filter:

4 Segment-Metallfilter (Abluft)
Umluft noch nicht bekannt

Abluffleitung:

\varnothing 150 mm

Steuerung:

4-Wippensteuerung (1 x Licht + 3 Stufen)

Internet: <http://www.homeier.com>

homeier

HINWEIS:

Der zur Haube bestellte Motor wird automatisch mit Anschluß \varnothing 150 mm geliefert. Bitte bestellen Sie zusätzlich eine Rückstauklappe zum Rohreinschub.